

Posúvač
s pogumovaným klinom závitový

VODA



Posúvač 3116 DN32



Posúvač 3126
DN50



Tesniaca objímka zabezpečená pred vytočením, zakrytá dodatkovým tesnením



Uloženie vretena vo vertikálnej a horizontálnej rovine

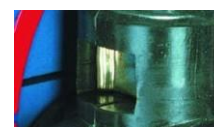

Vymeniteľná matica vretena



Uloženie klzných elementov

Popis výrobku:

- Teleso, vrchná príruha a klin sú z tvárnej liatiny EN-GJS 400-15
- Plná svetlosť posúvača, bez prekážok a bez hniezda na mieste uzatvorenia
- Klin pogumovaný po celom povrchu tj. vnútro i vonkajšok gumou NBR, EPDM, svetlosť DN25-DN32 z mosadze PN-EN 12165
- Vedenie klina v telese cez klzné elementy pre svetlosť DN40-DN50
- Vymeniteľná matica klina vyrobená z lisovanej mosadze pre svetlosť DN40-DN50
- Vreteno z nerezovej ocele s valcovým závitom a prírubkou vretena
- Uloženie vretena pomocou trecích podložiek vo vertikálnej a horizontálnej rovine
- Tesnenie vretena o-ringové, oblasť o-ringového tesnenia oddelená od media
- Možná výmena o-ringového tesnenia vretena pod tlakom, bez potreby demontáže vrchnej príruby (DN40-DN50)
- Tesniaca objímka z lisovanej mosadze zabezpečená špeciálnym kružkom pred vytočením
- Tesnenie tesniace objímky vretena slúži na zabránenie vniknutiu vonkajších nečistôt
- Skrutky na vrchnej prírubke pozinkované, zapustené a zaliate parafínom
- Antikorózna ochranná vrstva na báze epoxidovej živice, minimum 250 mikróvov podľa normy PN-EN ISO 14901, Certifikát GSK RAL
- Zhoda výrobku s PN-EN 1074-1, PN-EN 1074-2
- Stavebná dĺžka podľa dokumentácie výrobcu JAFAR
- Pripojenie závitové – závit podľa PN-EN 10226-1, tlak PN10, PN16
- Označenie posúvača odpovedá podmienkam normy: PN-EN 19, PN-EN 1074

Použitie:

V rozvodoch pitnej vody, vody a iných chemicky neutrálnych tekutín pri pracovnom tlaku 1,6 Mpa a teplote do +70°C

Verzie prevedenia:

Z tvárnej liatiny EN-GJS 500-7,
Skrutky na vrchnej prírubke nerezové,

Skúšky:

Tlaková skúška vodou, zhodná z PN-EN 1074-1, PN-EN 1074-2,
PN-EN 12266-1
tesnosť uzatvorenia 1,1 x PN
odolnosť telesa 1,5 x PN

Príslušenstvo:

Súprava zemná pevná kat. č.: 9010
Súprava zemná teles. kat. č.: 9011
Poklopy kat. č.: 9501, 9503, 9504, 9509

Montáž:

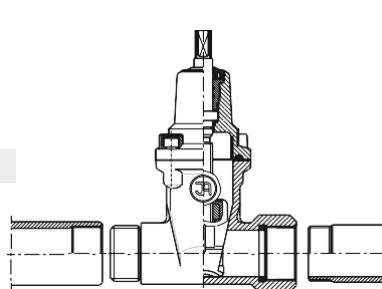

Doporučené

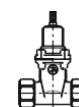

Dovolené

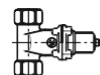

Nedovolené

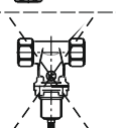

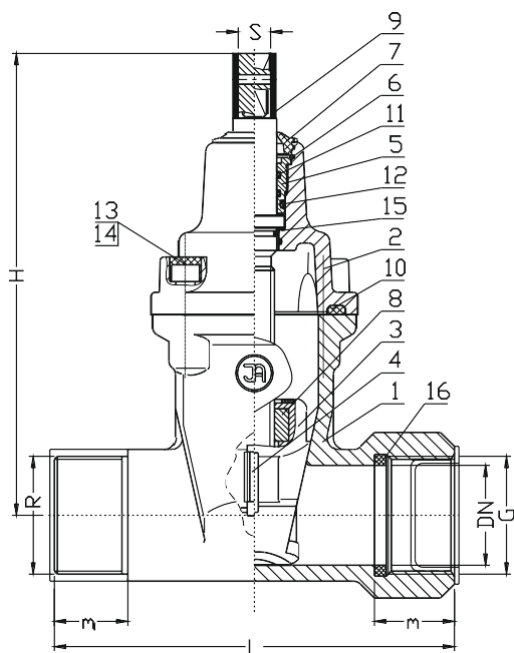
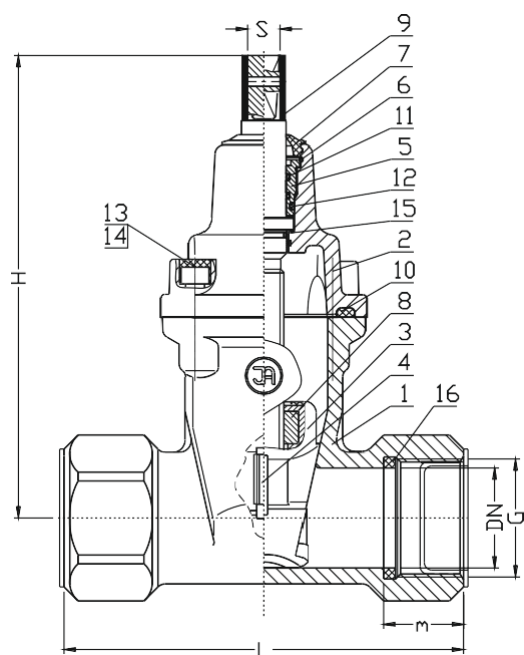

Č.	Časť	Materiál
1	Teleso	Tvárna liatina EN-GJS 400-15 PN-EN 1563
2	Vrchná príruha	Tvárna liatina EN-GJS 400-15 PN-EN 1563
3	Klin	Mosadz (DN25-DN32) CW617N PN-EN 12165 Tvárna liatina (DN40-DN50) EN-GJS 400-15, PN-EN 1563 Guma EPDM, NBR PN-ISO 1629
4	Klzný element	Tarňoform 300 PN-EN ISO 1874-1
5	Tesniaca objímka	Mosadz CW617N PN-EN 12165
6	Istiaci krúžok	Oceľ 1.1260 PN-74/H-84032
7	Tesnenie	Guma EPDM, NBR PN-ISO 1629
8	Matica vretena	Mosadz CW617N PN-EN 12165
9	Vreteno	Oceľ 1.4021 PN-EN 10088-1
10	Tesnenie vrch. príruby	Guma EPDM, NBR PN-ISO 1629
11	Tesnenie O-Ring	Guma EPDM, NBR PN-ISO 1629
12	Tesnenie O-Ring	Guma EPDM, NBR PN-ISO 1629
13	Skrutka	Oceľ Fe/Zn5, nerezová oceľ PN-EN ISO 4762
14	Záslepka skrutky	Parafín
15	Podložka	Tarňof orm 300 PN-EN ISO 1874-1
16	Tesnenie	Guma EPDM, NBR PN-ISO 1629

DN	G / R	L	m	m ₁	H	S	Hmot	
[mm]	[col]	[mm]					3116 [kg]	3126 [kg]
25	1" / 1"	105	25	40	160	12	2,6	2,6
32	5/4" / 5/4"	120	25	40	160	12	2,9	2,8
32	5/4" / 2"	130	25	40	160	12	-	2,7
40	6/4" / 6/4"	180	40	40	215	14	6,1	5,6
40	6/4" / 2"		40	40	215	14	-	5,8
50	2" / 2"	200	40	40	225	14	6,9	6,6

Vzhľadom na neustály rozvoj firmy si vyhradujeme právo na modifikáciu našich výrobkov.